

ErP Conforme alla Direttiva Erp 2009/125/CE e al Regolamento UE 1253/2014.
 Classifica: Unità di Ventilazione Residenziale.

Descrizione

- Aspiratori centrifughi da condotto per installazione esterna
- Temperatura aria fino a +60°C
- L'installazione esterna risolve ogni problema legato all'ingombro ed alla rumorosità dell'aspiratore nei locali da ventilare
- Evitano il rientro dell'aria ad apparecchio spento, quindi sono particolarmente indicati in zone ventose
- Rete di protezione esterna con aletta di chiusura
- Adatti per tubazione con diametro 100, 125, 150, 160, 200 mm

EXT

Aspiratori centrifughi da esterno

PRODOTTI

Codice	Modello	Ø	m³/h	Pa	A	W	GIRI 1'	dB (A)**	T.MAX (°C)
2EX4034	EXT 100	100	217	268	0,13	28	1.490	44	60
2EX5004	EXT 125	125	269	259	0,13	28	1.500	44	60
2EX6028	EXT 150 A*	150	486	322	0,24	56	2.182	56	60
2EX6029	EXT 150 B*	150	708	467	0,48	110	2.320	59	60
2EX7006	EXT 160 A*	160	433	301	0,24	56	2.200	56	60
2EX7007	EXT 160 B*	160	755	480	0,53	120	2.590	61	60
2EX8023	EXT 200 A*	200	793	486	0,53	120	2.620	61	60
2EX8024	EXT 200 B*	200	908	609	0,70	158	2.510	65	60
NOVITÀ 2EX4043	EXT 100 EC**	100	298	713	0,70	78	-	71	60
NOVITÀ 2EX5006	EXT 125 EC	125	471	668	0,77	85	-	70	60
NOVITÀ 2EX6040	EXT 150 EC	150	564	570	0,79	89	-	75	60
NOVITÀ 2EX7010	EXT 160 EC	160	723	484	0,79	89	-	68	60
NOVITÀ 2EX8034	EXT 200 EC	200	902	567	1,50	170	-	75	60

* Specifiche ERP2018: modelli da installare preferibilmente in abbinamento al kit di regolazione E-VSD, pag. 235.
 ** Pressione sonora a 3 metri.

Dimensioni (mm)

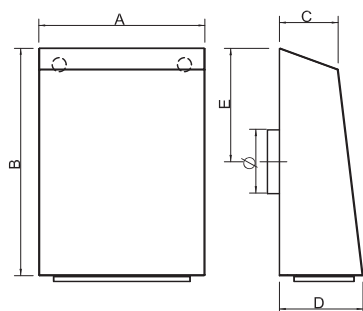

EXT	A	B	C	D	E	Ø	kg*
100	260	355	92	131	209	98	4,8
125	260	355	92	131	209	122	4,8
150 A	260	355	92	131	209	148	5
150 B	360	450	116	155	269	148	7,4
160 A	260	355	92	131	209	157	5
160 B	360	450	116	155	269	157	7,4
200 A/B	360	450	116	155	269	198	7,4

* Pesi indicativi

Installazioni

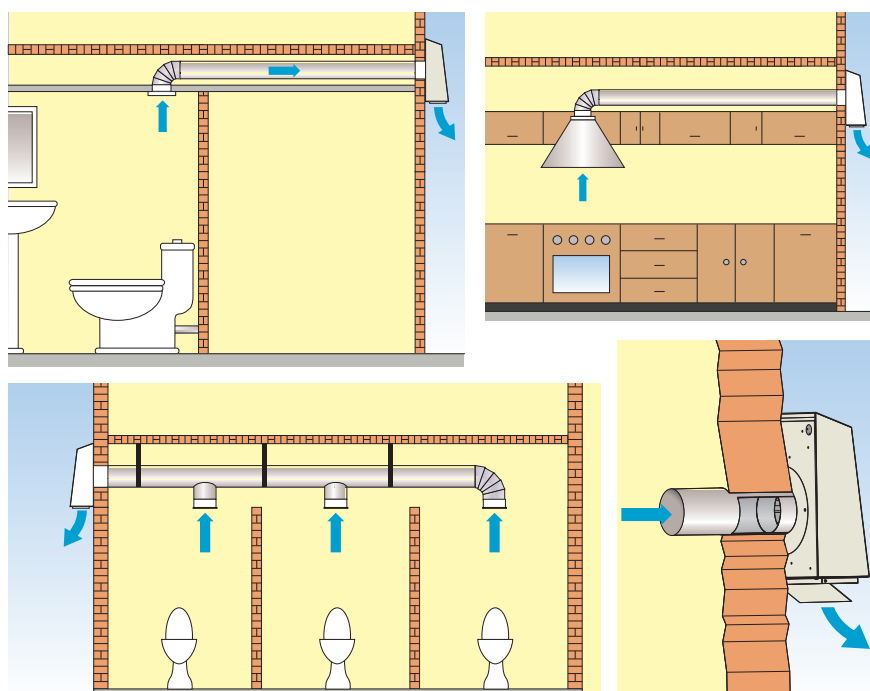

ACCESSORI E RICAMBI / pag. 229

REGOLATORI E TABELLA ABBINAMENTI / pag. 230 - 236